

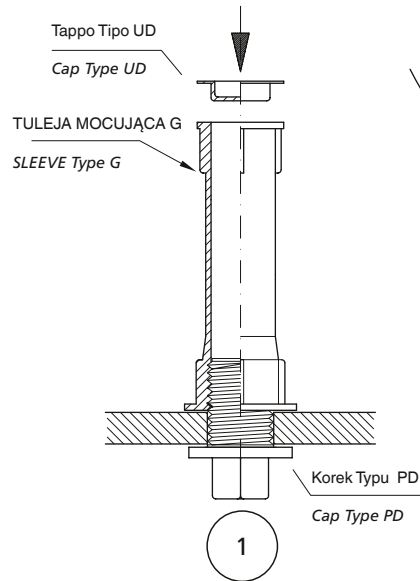

- Metoda umożliwiającą uzyskanie perfekcyjnie płaskiej powierzchni górnej płyty.

- This method permits a perfectly flat top surface



Zamocować tuleję Mod. G do płyty szalunkowej śrubą typu PD i zabezpieczyć korkiem UD

To fix the sleeve Mod. G on the mould with the bolt type PD

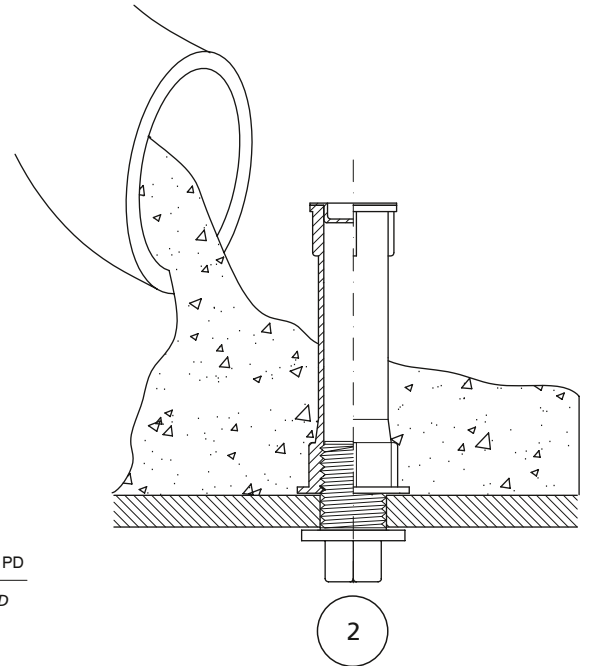

Zalać betonem formę

To cast the concrete on the mould

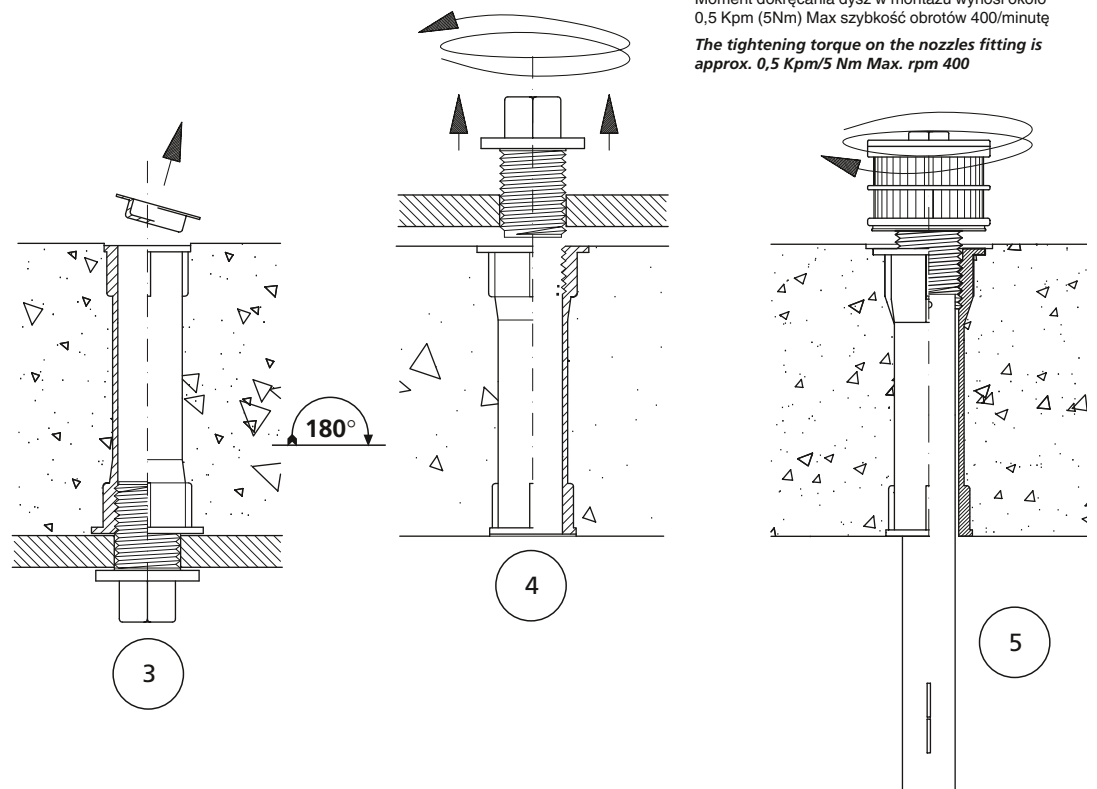

Moment dokręcania dysz w montażu wynosi około 0,5 Kpm (5Nm) Max szybkość obrotów 400/minutę

The tightening torque on the nozzles fitting is approx. 0,5 Kpm/5 Nm Max. rpm 400